



PROVA DI AMMISSIONE AL CORSO DI LAUREA IN SCIENZE E TECNICHE PSICOLOGICHE

Anno Accademico 2010/2011

Test di Comprensione della lettura

Brano I

Questo brano è seguito da alcuni quesiti riguardanti il suo contenuto. Per ciascun quesito, il candidato deve scegliere, tra le alternative proposte, quella che ritiene corretta (una sola è corretta). Tale scelta deve essere operata soltanto in base alle informazioni contenute (esplicitamente o implicitamente) nel brano e non in base a quanto il candidato eventualmente conosca sull'argomento.

Diversi studi hanno sottolineato la dimensione emotiva dei processi di apprendimento e di lavoro. In particolare, secondo lo psicoanalista Bion, ogni percorso di conoscenza è in primo luogo un'impresa emotiva: le emozioni, la confusione e il caos legati all'incontro con l'ignoto devono poter essere tollerati e tenuti nella mente perché i dati sensoriali, grezzi e concreti, dell'esperienza possano essere trasformati in elementi mentali, cioè visualizzati, pensati e messi in connessione fra loro. Non si apprende automaticamente un'esperienza: da un'esperienza si "può" imparare. Gli input esperienziali, i dati sensoriali non sono di per sé utilizzabili per il pensiero e la conoscenza, come precisa Bion, ma devono poter essere legati insieme dall'attività mentale del soggetto affinché diventino significati mentalizzabili e, quindi, pensabili.

Un input esterno, per quanto sia ben strutturato e chiaro, non è conoscibile se all'interno della mente non si struttura una rappresentazione psichica, un simbolo, un'immagine interna che può dare significato al dato sensoriale. Diversi studi hanno ormai dimostrato che il processo psichico di costruzione di una rappresentazione psichica (un'immagine, un concetto ecc.) che codifichi la conoscenza di un oggetto mobilita, in modi squisitamente soggettivi, emozioni e sentimenti che non sono solo di curiosità, entusiasmo e piacere. Questo vuol dire che, comunque, il soggetto, per poter apprendere, deve confrontarsi con i sentimenti, anche quelli difficili e dolorosi, di confusione, inadeguatezza e rabbia che si attivano nell'incontro con l'oggetto di conoscenza, in qualche misura separato e con una sua struttura indipendente.

Se emozioni e vissuti di dubbio o incertezza, inadeguatezza o frettolosa e superficiale onnipotenza sono tollerati e tenuti nella mente, i dati sensoriali possono diventare immagini, idee e concetti in grado di articolarsi insieme in un nuovo sapere. Il problema, infatti, è che la mente umana non è naturalmente attrezzata per la conoscenza, in quanto non è costituzionalmente in grado, per così dire, di tollerare l'ansia del non sapere e del non capire, ansia sempre presente nei processi di interazione e di conoscenza. Quando l'individuo incontra aree di ignoranza e di dubbio, è portato a difendersi ricorrendo a operazioni mentali e a fantasie molto primitive e irrealistiche che scindono, cioè allontanano da sé il dubbio, l'inadeguatezza, il disagio o negandoli attraverso una superficiale sicurezza, o trasformandoli nella persecutorietà di una realtà, che viene percepita come inconoscibile e intrasformabile, e perciò nemica. Il soggetto è spinto, inconsciamente, a liberarsi da vissuti e sentimenti difficili e inquietanti, scindendoli e proiettandoli all'esterno, vivendoli, cioè, come qualcosa di cattivo esterno a sé, che non promana dalla propria mente.

1. Facendo riferimento al brano, quale delle seguenti affermazioni NON è corretta? (vedi Brano I)

- A) Il processo di apprendimento comporta anche sentimenti di inadeguatezza
- B) Aree di ignoranza o dubbio possono spingere il soggetto a difendersi tramite una deformazione in senso persecutorio della realtà
- C) Tra i sentimenti suscitati dall'apprendimento possono esserci curiosità e piacere
- D) Un input esterno, se ben strutturato e chiaro, è sempre conoscibile
- E) Non sempre si può apprendere da un'esperienza

2. **Quale delle seguenti alternative riassume il pensiero dello psicoanalista Bion? (vedi Brano I)**
- A) Ogni processo conoscitivo è un'impresa emotiva perché l'ansia prodotta dall'incontro con l'ignoto non può mai essere mentalmente contenuta, in quanto i dati sensoriali, grezzi e concreti, vengono automaticamente connessi fra loro
 - B) Il processo psichico di costruzione di una rappresentazione psichica che codifichi la conoscenza di un oggetto mobilita, oggettivamente, emozioni e sentimenti che non sono solo di curiosità, entusiasmo e piacere
 - C) Ogni conoscenza è un'impresa emotiva in quanto l'ansia generata dall'ignoto deve poter essere tollerata e contenuta perché i dati esperienziali possano essere pensati e messi in connessione fra loro
 - D) Si può imparare da un'esperienza nel senso che si apprende automaticamente l'esperienza stessa, in quanto i dati sensoriali non sono di per sé utilizzabili per il pensiero e la conoscenza
 - E) I processi cognitivi avvengono in modo indipendente rispetto ai processi emotivi
3. **Nel Brano I si afferma che:**
- A) uno stato ansioso è sempre insito nei processi di apprendimento
 - B) il senso di inadeguatezza e di rabbia di fronte ai processi conoscitivi è naturale in soggetti poco propensi alla relazione
 - C) di fronte ai sentimenti di ansia è bene elaborare una scissione
 - D) la conoscenza è sempre provocata dall'ansia
 - E) la vera causa dell'ansia umana risiede nel processo di interazione e di conoscenza
4. **Quale dei seguenti potrebbe essere un titolo adeguato del Brano I?**
- A) Sentimenti positivi e negativi a confronto
 - B) I processi psichici della relazione
 - C) Apprendere dall'esperienza
 - D) Processo cognitivo ed emozioni
 - E) La gestione educativa
5. **In base a quanto scritto nel Brano I, in che modo reagisce l'individuo quando sperimenta l'inadeguatezza e il disagio prodotti dall'incontro con l'ignoto?**
- A) Manifestando una condotta sempre aggressiva e disturbante
 - B) Assorbendo mentalmente anche le emozioni più difficili e inquietanti
 - C) Individuando qualcuno a cui chiedere aiuto per gestire la situazione
 - D) Con la scissione e la proiezione all'esterno dei vissuti e dei sentimenti negativi
 - E) Con una regressione a dinamiche mentali infantili
6. **Quale significato ha l'aggettivo "sensoriali" alla riga 3 del Brano I?**
- A) Che provengono dai sensi
 - B) Sensuali
 - C) Che suscitano sentimenti
 - D) Scientifici
 - E) Provvisti di senso compiuto

Brano II

Questo brano è seguito da alcuni quesiti riguardanti il suo contenuto. Per ciascun quesito, il candidato deve scegliere, tra le alternative proposte, quella che ritiene corretta (una sola è corretta). Tale scelta deve essere operata soltanto in base alle informazioni contenute (esplicitamente o implicitamente) nel brano e non in base a quanto il candidato eventualmente conosca sull'argomento.

Conviene partire da un fenomeno che tutti conoscono: il piacere di condannare. «Un brutto libro» si dice, oppure «un brutto quadro», e si ha l'aria di dire qualcosa di positivo. Al tempo stesso, il volto e l'atteggiamento tradiscono la soddisfazione di esprimersi così. La forma dell'espressione inganna: ben presto essa si trasforma in giudizio sulla persona. «Un cattivo scrittore» o «un cattivo pittore»: è questo che veramente si intende, ed è come si dicesse «un uomo da poco». È facilissimo cogliere persone note o sconosciute, e se stessi, nell'atto di comportarsi così. Il piacere di esprimere una sentenza negativa è sempre inconfondibile. È un piacere duro e crudele, che non si lascia sviare da nulla. La sentenza è solo una sentenza quando viene pronunciata con una sorta di temibile sicurezza. Essa ignora indulgenza e precauzione. È presto trovata; ed è perfettamente coerente con la sua natura proprio



quando scaturisce senza ponderazione. La passione che essa tradisce si collega alla sua rapidità. Le sentenze incondizionate e rapide fanno sì che il piacere si dipinga sul volto del sentenziante.

Donde ha origine tale piacere? Si spinge via da sé qualcosa, si relega qualcuno in un gruppo di inferiori, e ciò presuppone che il sentenziante appartenga a un gruppo di migliori. Ci si eleva svilendo gli altri. La contrapposizione di valori che si esprime nella contrapposta condizione degli inferiori e dei migliori viene considerata naturale e necessaria. Ciò che è buono esiste per distinguersi da ciò che è cattivo. L'uomo stesso stabilisce ciò che pertiene all'uno o all'altro ambito.

Ci si arroga in tal modo il potere di giudice. Ma anche coloro che non sono giudici, che nessuno ha incaricato di giudicare, che nessuna persona di buon senso incaricherebbe di giudicare, si arrogano continuamente il diritto di pronunciar sentenze su ogni argomento, senza alcuna cognizione di causa. Quelli che si astengono dal sentenziare poiché se ne vergognerebbero, si possono contare sulle dita.

La malattia del sentenziare è una delle più diffuse tra gli uomini: in pratica, tutti ne sono colpiti. Cercheremo ora di metterne a nudo le radici.

L'uomo sente profondamente il bisogno di suddividere in determinate categorie tutte le persone che può immaginarsi. Ripartendo in due gruppi contrapposti la massa slegata e amorfa delle persone che lo circondano, egli conferisce loro una certa densità. Concentra i due gruppi come se dovessero lottare l'uno contro l'altro, li radicalizza e li colma di ostilità. Così come se li rappresenta, così come vuole che siano, i due gruppi possono essere solo contrapposti. Sentenziare sul «buono» e sul «cattivo» è il più antico strumento di classificazione dualistica, la quale non è mai interamente concettuale, né interamente pacifica. Questo tipo di giudizio poggia sulla tensione fra «buono» e «cattivo», che il sentenziante crea e rinnova.

Tale processo sta fondamentalmente all'origine della tendenza a formare mute ostili, destinate a trasformarsi poi in mute di guerra. Estendendosi a ogni ambito e a ogni attività della vita umana, quel processo si rarefa. Ma anche quando esso si svolge pacificamente, anche quando si limita a esprimersi in una o due parole di sentenza, conserva presente in germe la tendenza ad amplificarsi in attiva e cruenta ostilità fra due mute.

Chiunque si trova in mezzo alle mille occupazioni della vita, appartiene agli innumerevoli gruppi di «buoni», cui si contrappongono altrettanto innumerevoli gruppi di «cattivi». Dipende solo dall'occasione il fatto che l'uno o l'altro di tali gruppi si trasformi per eccitazione in muta e prevenga la muta nemica scagliandosi su di essa.

Sentenze apparentemente pacifiche divengono così condanne capitali contro il nemico. I confini del bene sono nettamente fissati, e guai al cattivo che si permetta di mettervi piede. Egli non ha nulla da cercare nel recinto dei buoni e dev'essere annientato.

7. Perché, secondo l'autore, la condanna produce piacere evidente in chi la emette? (vedi Brano II)

- A) Perché, emettendola, egli allontana da sé ciò che è negativo e pone sé stesso tra i buoni
- B) Perché chi giudica conosce bene le differenze tra buono e cattivo
- C) Perché mostra che chi la emette appartiene a un'élite culturale
- D) Perché il giudice deve esercitare il suo potere di dare giudizi
- E) Perché ciò che è buono dev'essere nettamente distinto da ciò che è cattivo

8. In base a quanto scritto nel Brano II, che cosa intende indicare l'autore con l'espressione "Ripartendo in due gruppi contrapposti la massa slegata e amorfa delle persone che lo circondano, egli conferisce loro una certa densità" (righe 20-21)?

- A) Chi giudica non può dare identità precisa ai gruppi sociali
- B) Chi giudica tenta di rimediare al fatto che la massa è amorfa
- C) Chi giudica teme che le persone sfuggano nella massa
- D) La densità d'affollamento è formata da gruppi che l'uomo teme
- E) Chi giudica ignora la singolarità non catalogabile e concentra le persone in gruppi coesi

9. Relativamente al Brano II, si indichi quale delle seguenti affermazioni è falsa.

- A) Emettere giudizi sul buono e sul cattivo è una modalità semplificatoria che gli uomini hanno sempre utilizzato
- B) La contrapposizione tra migliori e inferiori esiste, è naturale e indispensabile
- C) Pochissime persone resistono alla tentazione di sentenziare
- D) Il processo dell'emettere sentenze tende a coinvolgere ogni ambito della vita umana
- E) Anche chi non ha cognizione di causa si lascia andare a emettere sentenze

10. Che cosa intende l'autore quando scrive che la classificazione tra buono e cattivo "non è mai interamente concettuale, né interamente pacifica" (vedi Brano II, righe 23-24)?

- A) La distinzione tra buono e cattivo è accettabile teoricamente, ma provoca conflitti
- B) La distinzione tra buono e cattivo non è priva di aggressività né fondata solo sulla razionalità
- C) La distinzione tra buono e cattivo nasce in parte da riflessioni filosofiche, in parte dall'esperienza
- D) La distinzione tra buono e cattivo può essere usata in una società pacifica solo in certi casi
- E) La distinzione tra buono e cattivo ha un fondamento concreto e conseguenze concrete

11. La tesi principale del Brano II è:

- A) l'uomo, pronunciando una condanna contro i cattivi, permette ai buoni di difendersi
- B) emettere sentenze può provocare conflitti sociali, ma dà un piacevole senso di potere
- C) chi emette sentenze si rivela, così facendo, più cattivo dei cattivi stessi
- D) l'uomo emette condanne sulla base di chiari valori contrapposti per sentirsi migliore di coloro che sono inferiori
- E) la tendenza a emettere sentenze inappellabili è pericolosa perché può trasformare le differenze tra gli individui in pretesti di aggressione

12. Cosa intende dire l'autore con la parola "recinto" nell'ultima frase del Brano II?

- A) Chi giudica si sente protetto dagli aggressori esterni
- B) Chi giudica, ritenendosi buono, delimita i buoni in un territorio isolato e difeso da chi è giudicato cattivo
- C) Il senso di sicurezza dato dal recinto conferma che chi giudica è buono
- D) Il nemico dev'essere rinchiuso e annientato prima che aggredisca
- E) I buoni non si appropriano di nulla che non spetti loro

13. Quale significato è attribuito al termine "sentenziare" (riga 16), nel contesto del Brano II?

- A) Schierarsi, prendere parte in una contesa
- B) Emettere un giudizio chiaro e giusto
- C) Emettere un giudizio in tribunale
- D) Emettere un giudizio indiscutibile senza ponderazione
- E) Emettere un giudizio su cui si può essere d'accordo

14. Quali sono gli aspetti caratteristici di una sentenza secondo, l'autore del Brano II?

- A) Viene emessa da persone competenti
- B) Riguarda le opere, non i loro autori
- C) È passionale, nasce da valutazioni e da confronti tra elementi contrastanti
- D) Chi la emette, sia essa negativa o positiva, mostra un'espressione soddisfatta
- E) È sicura, ignora cautele e riflessione

Brano III

Questo brano è seguito da alcuni quesiti riguardanti il suo contenuto. Per ciascun quesito, il candidato deve scegliere, tra le alternative proposte, quella che ritiene corretta (una sola è corretta). Tale scelta deve essere operata soltanto in base alle informazioni contenute (esplicitamente o implicitamente) nel brano e non in base a quanto il candidato eventualmente conosca sull'argomento.

Se l'aggressività umana fosse più o meno allo stesso livello di quella di altri mammiferi – particolarmente dei nostri parenti più vicini, gli scimpanzé – la società umana sarebbe abbastanza pacifica e non violenta. Ma non è così. La storia umana è tutta intessuta da una distruttività e da una crudeltà immense e l'aggressività umana, a quanto pare, supera di gran lunga quella degli antenati animali dell'uomo. Infine, a differenza di quasi tutti gli animali, l'uomo è un vero "killer".

Come possiamo spiegare questa "iperaggressività"? Ha la stessa origine dell'aggressività animale oppure l'uomo possiede un potenziale di distruttività specificamente umano?

In favore della prima ipotesi si potrebbe sottolineare che anche gli animali rivelano una distruttività estrema e maligna quando viene turbato l'equilibrio ambientale e sociale, fenomeno che si verifica però soltanto in via eccezionale, per esempio in condizioni di affollamento. Si potrebbe concludere che l'uomo è molto più distruttivo perché certe condizioni da lui create, come l'affollamento o altre situazioni che producono aggressività, sono diventate normali, e non eccezionali, nella sua storia. Di conseguenza,



l'iperaggressività umana non sarebbe originata da un maggiore potenziale aggressivo, ma dal fatto che le condizioni producenti aggressività sono molto più frequenti per gli umani che non per gli animali nel loro habitat naturale.

Questa argomentazione è valida, in un certo senso almeno. È anche importante perché sollecita un'analisi critica della condizione umana nella storia: per gran parte della sua storia, l'uomo è vissuto in uno zoo e non "in libertà", cioè in condizioni tali da favorire la crescita e il benessere.

Resta però il fatto che spesso l'uomo agisce con crudeltà e distruttività anche in situazioni estranee all'affollamento, traendone una intensa soddisfazione: all'improvviso la sete di sangue può impadronirsi delle masse umane. È possibile che, per la loro particolare struttura caratteriale, certi gruppi o individui aspettino ardentemente – o creino – situazioni tali da consentire l'espressione della distruttività.

Gli animali, invece, non godono a infliggere pene e sofferenze ai loro simili e non uccidono "per pura voluttà". Certe volte può sembrare che un animale mostri un comportamento sadico: per esempio nel caso del gatto che gioca con il topo. Ma presumere che il gatto goda della sofferenza del topo è una interpretazione antropomorfa: per il gatto qualsiasi oggetto che si muova rapidamente, topo o gomitolino di lana, diventa giocattolo. Prendiamo un altro esempio: Konrad Lorenz descrive un episodio riguardante due colombe rinchiusi insieme in una gabbia troppo stretta. La più forte stava spennando l'altra viva, quando intervenne Lorenz e le separò. Ma ancora una volta quella che potrebbe sembrare una manifestazione di crudeltà illimitata è in realtà una reazione alla mancanza di spazio e ricade, quindi, sotto la categoria dell'aggressività difensiva.

Completamente diverso è il desiderio di distruzione fine a se stesso. A quanto pare, soltanto l'uomo ha il gusto di distruggere la vita senza alcun motivo o obiettivo, senza aver necessità di difendersi o di raggiungere un determinato scopo.

Anche quando ha lo stesso carattere difensivo dell'aggressività animale, quella umana è molto più frequente per motivi intrinseci alla condizione umana. Se decidiamo di intendere per "aggressività" tutti gli atti che causano o hanno lo scopo di causare danni a un'altra persona, animale o oggetto inanimato, la distinzione fondamentale che interviene in tutti i tipi di impulsi collocati in questa categoria è fra aggressività biologicamente adattiva, benigna, al servizio della vita, e aggressività biologicamente non-adattiva, maligna, non al servizio della vita.

L'aggressività biologicamente adattiva è una reazione a minacce contro interessi vitali; è programmata filogeneticamente; è comune a uomini e animali; non è spontanea e non si accresce autonomamente, ma è reattiva e difensiva; mira a eliminare la minaccia, distruggendola o cancellandone la fonte.

15. Secondo il *Brano III*, l'aggressività degli animali si scatena:

- A) mai
- B) solo in via eccezionale
- C) per istigazione dell'uomo
- D) spesso, perché l'animale ne prova soddisfazione
- E) solo per gioco

16. Che cosa intende indicare l'autore del *Brano III* con l'espressione «l'uomo è un vero "killer"»?

- A) L'uomo aggredisce per difendersi
- B) L'uomo è crudele come un animale feroce
- C) L'uomo è un assassino a pagamento
- D) L'uomo è un assassino spietato
- E) L'uomo programma scientificamente i suoi omicidi

17. Quale di questi caratteri è proprio dell'aggressività maligna, secondo l'autore del *Brano III*?

- A) È una difesa contro minacce
- B) È istintiva
- C) È dannosa per la società e per lo stesso aggressore
- D) Non provoca piacere in chi la esercita
- E) È uguale sia nell'uomo sia nell'animale

18. Secondo il *Brano III*, il caso del gatto che insegue e cattura il topo dimostra che:

- A) il gatto gode a far soffrire il topo
- B) si tratta di una reazione non programmata filogeneticamente
- C) il topo, che si muove, è un giocattolo per il gatto
- D) anche in natura esiste la crudeltà
- E) compito del gatto è catturare topi

19. Da quanto riportato nel *Brano III*, si deve dedurre che Konrad Lorenz:

- A) ha studiato le reazioni umane in ambiente affollato
- B) ha osservato comportamenti animali
- C) ha sperimentato la crudeltà illimitata delle colombe
- D) ha migliorato la coesistenza di gatti e topi
- E) ha collaborato con l'autore del brano

20. Secondo l'autore del *Brano III*, da quale fatto scaturirebbe l'iperaggressività umana?

- A) L'uomo è superiore all'animale
- B) L'uomo vuole sempre sembrare forte
- C) L'iperaggressività umana nasce da un alto potenziale aggressivo
- D) Gli uomini aspettano ardentemente situazioni tali da consentire l'espressione della distruttività
- E) Nell'habitat umano sono molto più frequenti le condizioni producenti aggressività

Test di Area logico-matematica e matrici di aritmetica

Diagramma I

Leggere il problema e osservare il grafico seguente.

Un'indagine di mercato indaga sulla meta vacanziera preferita dagli italiani. Il confronto avviene valutando a due a due tre destinazioni, giudicandone sempre una come preferita all'altra e mai due come ugualmente preferite. L'obiettivo quindi è di stabilire un ordine di preferenza.

M = località di montagna, *B* = località balneari, *C* = città d'arte

Seguendo lo schema riportato in figura, individuare l'ordine di preferenza che corrisponde a ciascuna delle caselle numerate.

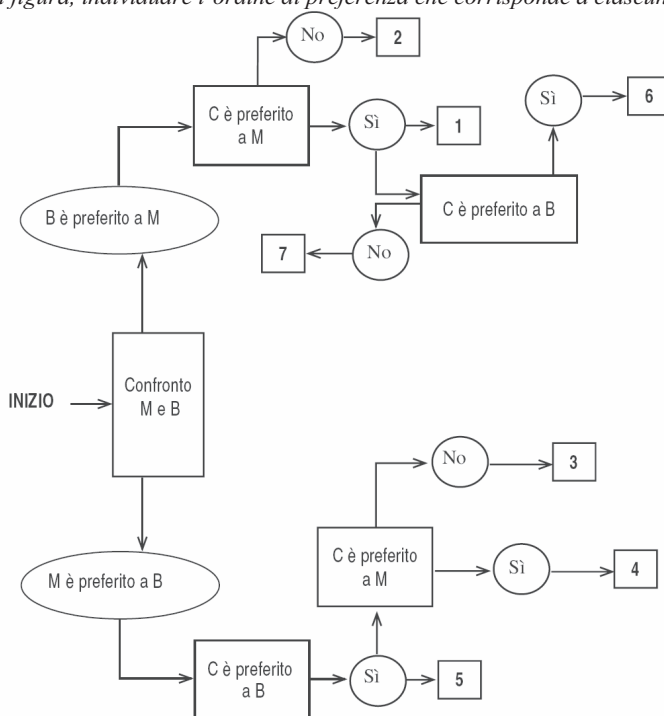

21. Indicare l'ordine di preferenza risultante alla casella "4" del Diagramma I.

- A) È possibile più di un ordine
- B) CBM
- C) CMB
- D) Non è possibile stabilire alcun ordine
- E) BMC



22. Indicare l'ordine di preferenza risultante alla casella "2" del *Diagramma I*.
- A) MCB
 - B) Non è possibile stabilire alcun ordine
 - C) BMC
 - D) CBM
 - E) È possibile più di un ordine
23. Indicare l'ordine di preferenza risultante alla casella "7" del *Diagramma I*.
- A) È possibile più di un ordine
 - B) Non è possibile stabilire alcun ordine
 - C) BCM
 - D) BMC
 - E) CMB
24. Indicare l'ordine di preferenza risultante alla casella "3" del *Diagramma I*.
- A) CBM
 - B) MCB
 - C) CMB
 - D) BMC
 - E) È possibile più di un ordine
25. Indicare l'ordine di preferenza risultante alla casella "6" del *Diagramma I*.
- A) È possibile più di un ordine
 - B) BMC
 - C) CMB
 - D) Non è possibile stabilire alcun ordine
 - E) CBM

Grafico I

Facendo riferimento al grafico, rispondere alle relative domande

Il grafico seguente mostra l'andamento di un indice di motivazione medio, misurato in base a una scala da 1 a 7, sui dipendenti dei tre reparti produttivi di una ditta durante l'arco di un triennio.

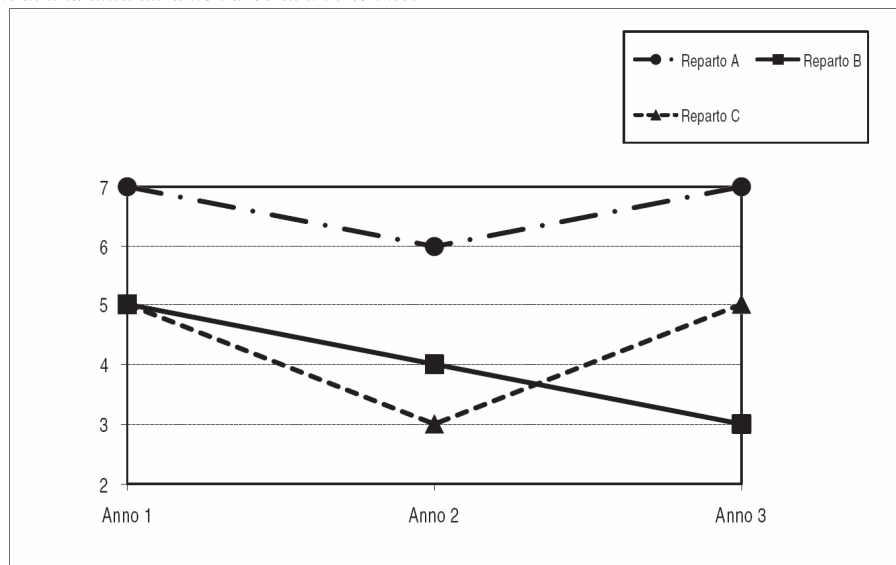

26. Sulla base dei dati presentati nel *Grafico I*, all'inizio dell'indagine, l'indice di motivazione rilevato nel Reparto B era:
- A) superiore a quello del Reparto C
 - B) pari a quello del Reparto C
 - C) pari a quello del Reparto A
 - D) inferiore a quello del Reparto C
 - E) superiore a quello del Reparto A
27. Sulla base dei dati presentati nel *Grafico I*, per il Reparto B l'indice di motivazione medio nel triennio:
- A) è sempre stato superiore a quello del Reparto A
 - B) è sempre stato superiore a quello del Reparto C
 - C) è prima diminuito e poi aumentato
 - D) è sempre stato inferiore a quello del Reparto C
 - E) è sempre diminuito
28. Sulla base dei dati presentati nel *Grafico I*, l'indice di motivazione medio è maggiore:
- A) nel Reparto A
 - B) nel Reparto C
 - C) nei Reparti C e B
 - D) nel Reparto B
 - E) nei Reparti A, B o C, a seconda dell'anno considerato
29. Quale delle seguenti affermazioni è vera, sulla base dei dati presentati nel *Grafico I*?
- A) Nell'Anno 2 e nell'Anno 3 in nessun reparto è stato rilevato un indice di motivazione medio uguale a quello dell'Anno 1
 - B) L'indice di motivazione medio rilevato nel Reparto C si è mantenuto sempre al di sotto di quello rilevato nel Reparto B
 - C) Durante il triennio considerato, l'indice di motivazione medio per il Reparto B è sempre aumentato
 - D) Per il Reparto B, l'indice di motivazione medio non è mai sceso sotto il valore 4
 - E) L'indice di motivazione medio rilevato nel Reparto A si è mantenuto sempre al di sopra di quello rilevato negli altri reparti

Figura I

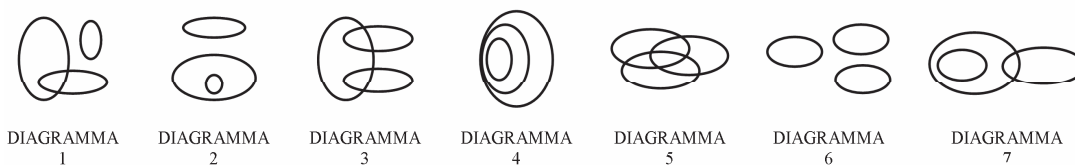

30. Individuare quale diagramma della *Figura I* soddisfa la relazione insiemistica esistente fra i tre termini seguenti:
Personaggi dei fumetti, Investigatori privati, Impronte digitali
- A) Diagramma 3
 - B) Diagramma 4
 - C) Diagramma 1
 - D) Diagramma 2
 - E) Diagramma 7



31. Individuare quale diagramma della *Figura I* soddisfa la relazione insiemistica esistente fra i tre termini seguenti:

Opere d'arte preziose, Dipinti, Ritratti

- A) Diagramma 1
- B) Diagramma 7
- C) Diagramma 5
- D) Diagramma 2
- E) Diagramma 4

32. “È stato dimostrato che nella società odierna la diminuzione del tempo dedicato alla vita di coppia provoca un sensibile aumento dei divorzi. È dunque evidente che la mancata corrispondenza tra le esigenze personali dei coniugi e gli impegni in società e nel lavoro è una delle cause di divorzio”. La conclusione precedente si basa sulla premessa implicita che:

- A) il divorzio è determinato dal decrescente tempo dedicato alla vita di coppia
- B) la mancata corrispondenza tra le esigenze personali dei coniugi e gli impegni in società e nel lavoro è una delle cause della diminuzione del tempo dedicato alla vita di coppia
- C) le coppie sono sempre più impegnate in cause di divorzio
- D) il numero di divorzi continuerà ad aumentare anche in futuro
- E) gli impegni in società e nel lavoro non soddisfano le esigenze personali dei coniugi

33. “Antonio è laureato in medicina; alcuni laureati in medicina dormono poco; solo le persone che dormono molto sono tranquille”. Se le precedenti affermazioni sono vere, allora è certamente vero che:

- A) tutti i laureati in medicina non sono persone tranquille
- B) se dorme molto, Antonio è sicuramente una persona tranquilla
- C) Antonio non è tranquillo
- D) tutti i laureati in lettere sono persone serene
- E) Antonio potrebbe dormire molto ma non essere una persona tranquilla

34. Se:

$$XY + JH + KL = WZ$$

$$3 \cdot JH + KL = WZ$$

$$JH = XY - 32$$

Allora JH è uguale a:

- A) 4
- B) 32
- C) 16
- D) 8
- E) 2

35. Un'asta di metallo lunga 1 metro è sospesa per il suo centro. A 35 cm dall'estremità sinistra è agganciato un peso di 20 kg, mentre all'estremità opposta è agganciato un peso di 42 kg. Cosa è necessario fare per equilibrare l'asta e mantenerla in posizione orizzontale?

- A) Aggiungere, al peso agganciato a sinistra, un ulteriore peso di 120 kg
- B) Aggiungere, al peso agganciato a destra, un ulteriore peso di 36 kg
- C) Aggiungere, al peso agganciato a sinistra, un ulteriore peso di 36 kg
- D) Nulla, l'asta è già in equilibrio
- E) Aggiungere, al peso agganciato a destra, un ulteriore peso di 120 kg

36. **Completare correttamente la seguente successione numerica:**
123; 141; 115; ?; ?; 124; 141; 159
- A) 135; 152
 B) 132; 152
 C) 141; 133
 D) 132; 150
 E) 128; 148
37. **Renato promette ai suoi amici che se non pioverà organizzerà una festa a casa sua, a meno che i suoi genitori glielo impediscano. In quale dei seguenti casi Renato non mantiene la promessa?**
- A) Piove e Renato organizza la festa con il consenso dei genitori
 B) Piove e Renato organizza la festa senza il consenso dei genitori
 C) Non piove e Renato organizza la festa senza il consenso dei genitori
 D) Piove e Renato non organizza la festa nonostante il consenso dei genitori
 E) Non piove e Renato non organizza la festa nonostante il consenso dei genitori
38. **Problema: tre amiche, Maria, Paola e Francesca giocano spesso a carte. Sappiamo che se Francesca gioca, gioca con Maria; Maria e Paola giocano entrambe, ma mai insieme; può anche succedere che Francesca o Paola giochino a carte singolarmente; d'altra parte se Paola gioca, allora gioca anche Francesca. Ammesse per vere tali premesse, chi sta giocando a carte?**
- A) Nessuno
 B) Francesca e Maria
 C) Paola e Maria
 D) Francesca e Maria o Francesca e Paola
 E) Paola e Francesca
39. **Luca mangia, da un barattolo da 600 grammi di crema alle nocciole, i 3/4 del contenuto e successivamente la metà della crema rimasta nel barattolo. Quanta crema alla nocciola è rimasta nel barattolo?**
- A) 240 grammi
 B) 1/4 della quantità iniziale
 C) 150 grammi
 D) 50 grammi
 E) 75 grammi
40. **Quali tra i termini proposti completano correttamente la seguente proporzione logica?**
875346 : 653124 = X : Y
- A) X = 856873; Y = 734651
 B) X = 698453 ; Y = 476231
 C) X = 564372; Y = 654238
 D) X = 235476; Y = 457698
 E) X = 224567; Y = 113456

Test di Scienze Naturali

41. **L'amido è:**
- A) uno zucchero del fegato
 B) un amminoacido
 C) una proteina
 D) un glucide
 E) un grasso



42. **Quale tra le seguenti affermazioni relative alla Terra è FALSA?**
- A) La superficie è coperta per solo 3/10 dalle terre emerse
 - B) Il moto di rotazione avviene attorno all'asse terrestre
 - C) È il terzo pianeta del sistema solare
 - D) Il moto di trasduzione avviene insieme a tutto il sistema solare
 - E) Il moto di rivoluzione avviene attorno al Sole
43. **Quale tra le seguenti affermazioni riguardanti la felce è corretta?**
- A) La felce è una briofita
 - B) La felce non effettua la fotosintesi clorofilliana
 - C) La felce vive in acqua ed è pertanto priva di radici
 - D) La felce non produce né fiori né semi
 - E) La felce non ha le foglie
44. **L'emoglobina contribuisce al trasporto dei gas respiratori nel sangue:**
- A) legando sia l'ossigeno sia l'anidride carbonica
 - B) legando solo l'ossigeno
 - C) in nessuno dei modi indicati nelle altre risposte
 - D) legando solo l'anidride carbonica
 - E) aumentando la solubilità nel plasma sia dell'ossigeno sia dell'anidride carbonica
45. **L'informazione genetica è depositata:**
- A) nei cromosomi
 - B) nei liposomi
 - C) nei lisosomi
 - D) nella diafisi
 - E) nei perossisomi
46. **Quale delle seguenti ossa fa parte dell'arto superiore?**
- A) Ulna
 - B) Ileo
 - C) Sfenoide
 - D) Astragalo
 - E) Tibia
47. **Il Sole, nel suo moto apparente intorno alla Terra, descrive sulla sfera celeste un cerchio massimo detto:**
- A) enclitica
 - B) linea equinoziale
 - C) eclittica
 - D) linea tropica
 - E) ellittica
48. **Quali sono le due proteine che regolano (controllano) la contrazione nel muscolo scheletrico?**
- A) Troponina e tropomiosina
 - B) Actina e tropeolina
 - C) Actina e miofibrina
 - D) Astina e fibrina
 - E) Miosina e atropina

49. Un muscolo dell'arto inferiore è:

- A) la rotula
- B) il sartorio
- C) lo splenio
- D) il trapezio
- E) il bicipite

50. Il granito è una roccia:

- A) ignea plutonica
- B) sedimentaria organogena
- C) ignea vulcanica
- D) sedimentaria evaporitica
- E) metamorfica

Test di Lingua Inglese

Brano IV

Read the passage and answer the questions.

Music is a universal language which pervades young culture all over the world: it is a dream at high volume which stirs emotions, increases desires and expands fantasies. Music in its infinite variations is the soundtrack of adolescence and from one generation to the next marks an age, an era, a style of living, of suffering and of loving. Nowadays music is no longer limited to particular moments: it can be found anywhere and at any time. The young live immersed in a sea of sounds which beat out the rhythm of their lives like a permanent leitmotiv. They listen to music when they're alone, when they're with their partners, in groups or when they're with tens of thousands of others. In their bedrooms, on the streets, in the underground. At concerts, at discos, at pubs. While they study, read, think, talk, argue.

Apart from representing a cultural phenomenon of incredibly vast proportions, for the young music acquires deep meanings which adults often can't understand. The language of music is increasingly multiethnic and full of messages which bring together the young of every race and culture and represents an anthem of belonging to a group: a language with which they all identify and which expresses the feelings they share.

Through a multitude of sounds to the beat of lyrics which are often provocative, scandalous and extreme, the music that adolescents love speaks on their behalf and expresses something which is not only difficult to say but even to think: the search for oneself, for personal identity, the meaning of existence, love, sex, the desire for rebellion, violence, death, hope.

Although music can seem overwhelming and pervasive, in reality both its sounds and lyrics can have great calming effects: it allows the listener to attribute symbolic meaning to feelings, emotions and anxieties which could otherwise get out of control. This is why listening to music on your own creates an atmosphere which helps you to concentrate: there is therefore no need to be surprised or worried if kids listen to music while studying. The rhythm and vibrations of music do not distract them from learning: on the contrary they create a barrier which protects them not only from outside interference but also from their own anxieties.

According to psychoanalyst Franco Fornari, on a deeper, unconscious level music has the power to evoke the "sea of sounds" which we each experienced before birth, while in the womb, when time was measured by the rhythm of our mother's heartbeat: another world, lost forever. Rhythm, vibrations and sound cause these memories to resurface, like mysterious music deep within, with a meaning we cannot totally grasp. This consoles and pacifies us and reduces tension.

51. From the information given in the passage it is possible to conclude that (*vedi brano IV*):

- A) music plays an important role in the difficult adolescent task of defining oneself and building personal identity
- B) young people who regularly listen to music are friendlier, more sensible and more sensitive than those of the same age who don't
- C) music speaks a universal language whose meaning is understood and shared by all
- D) at times music is used in psychotherapy, as it helps people recall their early childhood experiences
- E) the language of music is multiethnic, and only some people can understand it



52. The passage states that music (*vedi brano IV*):
- A) is increasingly limited to particular moments
 - B) has meanings that adults can't understand
 - C) can help to interpret life in the womb
 - D) increases desires only if heard at high volume
 - E) can help to increase a sense of belonging to a group
53. The author of the passage is probably (*vedi brano IV*):
- A) an anthropologist
 - B) a psychologist
 - C) a journalist
 - D) a music critic
 - E) a professional musician
54. In which particular context is the subject of music discussed in the passage? (*vedi brano IV*)
- A) The context of neonatal life
 - B) The context of globalization
 - C) The context of adolescent life
 - D) The context of the theory of learning
 - E) The context of the way humans live in general
55. In which sense does the author state that music has great calming effects? (*vedi brano IV*)
- A) Music makes it possible to give symbolic meaning to both positive and negative energies and thus control them
 - B) Music, through its sounds and lyrics, always has a relaxing effect which helps concentration
 - C) The lyrics have often peaceful meanings
 - D) Music makes it possible to transform feelings, emotions and anxieties into symbols, thereby helping to remove them
 - E) According to research involving a significant number of schoolchildren, school performances improve if pupils listen to music while studying
56. Choose the word or group of words which best completes the following sentence. "I ... on this project since Monday and yet I still haven't finished it".
- A) have worked
 - B) have been worked
 - C) working
 - D) have been working
 - E) worked
57. Fill in the blanks. "How long does the plane take to to Rome?"
- A) share
 - B) get
 - C) reach
 - D) going
 - E) go
- _____
- _____
- _____
- _____

58. Fill in the blanks. "I understand your point of view., I don't agree with it".
- A) Since
 - B) Instead
 - C) Although
 - D) While
 - E) However
59. "Research on the place of the assault didn't exclude that the agent was wounded by more than one person".
According to this statement, which of the following sentences is certainly true?
- A) If the agent hadn't been attacked by more than one person, he wouldn't have been wounded
 - B) The agent must have been seriously wounded
 - C) The agent can't have been wounded by more than one person
 - D) According to the research on the place of the assault, the agent may have been wounded by more than one person
 - E) The agent must have been wounded by more than one person
60. Fill in the blanks. "I Jenny at four, so I'll be back in the office before five thirty".
- A) will have a see with
 - B) am for to see
 - C) am seeing
 - D) am seeing up to
 - E) going to be seen
61. Nutritional science investigates the metabolic and physiological responses of the body to diet. With advances in the fields of molecular biology, biochemistry and genetics, the study of nutrition is increasingly concerned with metabolism and metabolic pathways: the sequences of biochemical steps through which substances in living things change from one form to another. A carnivore and herbivore diet is contrasting, with basic nitrogen and carbon proportions being at varying levels in particular foods. Nitrogen is the predominant source of energy for organisms, through the nitrogen cycle, with various minerals and vitamins being equally vital. According to the passage:
- A) carnivore and herbivore diets are quite similar and they both contain nitrogen and carbon
 - B) nitrogen is the predominant source of energy in carnivore diets
 - C) minerals and vitamins are more important than nitrogen
 - D) carnivore diets give more energy to the body than herbivore ones
 - E) the study of nutrition is more and more focused on metabolism
62. Choose the word or group of words which best completes the following sentence. "When he finally arrived, he apologized late".
- A) to be
 - B) for the
 - C) for being
 - D) being
 - E) of being
63. Fill in the blanks. "As soon as any more news, I'll phone you".
- A) I will be having
 - B) I have
 - C) I'll have
 - D) I having
 - E) I had



64. Choose the word or group of words that best completes the following sentence.
“My calculator is not working and I need it for the exam. Do not worry, I you mine”.
- A) 'd lend
 - B) 'll borrow
 - C) am going to lend
 - D) lend
 - E) 'll lend

65. Which of the following sentences is correct?
- A) If he were to die, would it having made any difference?
 - B) If he were to die, would it make any difference?
 - C) If he were to dead, would it make any difference?
 - D) If he were to die, would it have made any difference?
 - E) If he was to die, would it do make any difference?

Test di Attualità socio-politica

66. Dove è stato attivato il più grande e potente acceleratore di particelle denominato Large Hadron Collider?
- A) Al Lyndon B. Johnson Space Center di Houston
 - B) Al CERN di Ginevra
 - C) Al MIT di Cambridge
 - D) Al CNR di Roma
 - E) Ai Laboratori Nazionali del Gran Sasso
67. Quale tra i seguenti interventi NON fa parte della Riforma scolastica voluta dal ministro Gelmini?
- A) Raggruppamento in un unico corso dei licei nati dalla conversione degli istituti magistrali
 - B) Reintroduzione dell'educazione civica nelle scuole primarie
 - C) Reintroduzione della figura del maestro unico nelle scuole primarie
 - D) Innalzamento del limite minimo per l'iscrizione alle scuole dell'infanzia a 3 anni e mezzo
 - E) Considerazione del voto di condotta nel calcolo della media scolastica
68. Il 17 maggio 2010 un ordigno rudimentale è esploso causando la morte di due soldati italiani in:
- A) Libano
 - B) Pakistan
 - C) Afghanistan
 - D) Iraq
 - E) Serbia
69. Nell'aprile del 2010 una nube generata da un'eruzione vulcanica ha mandato in tilt il traffico aereo europeo. In quale Stato è avvenuta l'eruzione?
- A) Groenlandia
 - B) Islanda
 - C) Finlandia
 - D) Norvegia
 - E) Irlanda

- 70. Il Governo italiano e il Governo francese, a febbraio del 2009, hanno firmato un accordo di cooperazione nel campo dell'energia nucleare. Tra i punti dell'accordo è previsto/a:**
- A) l'impegno da parte di entrambe le nazioni a non costruire centrali nucleari fino al 2030
 - B) la costruzione in Italia a partire dal 2020 di quattro centrali nucleari
 - C) la costruzione in Francia a partire dal 2020 di quattro centrali nucleari
 - D) il finanziamento italiano nella costruzione degli impianti nucleari francesi
 - E) lo smantellamento delle centrali nucleari esistenti
- 71. Qual era la location indicata come sede del G8 in Italia del 2009, prima che la scelta ricadesse su L'Aquila?**
- A) Ponza
 - B) Capri
 - C) La Maddalena
 - D) L'isola d'Elba
 - E) Roma
- 72. Chi è il fondatore di Emergency?**
- A) Gianni Baget Bozzo
 - B) Martin Luther King
 - C) Nelson Mandela
 - D) Gino Strada
 - E) Vauro
- 73. Nell'ottobre del 2009 la Corte Costituzionale ha dichiarato incostituzionale una legge che prevedeva la sospensione dei processi penali per le più alte cariche dello Stato. Tale legge è meglio nota con il nome di:**
- A) Legge Gasparri
 - B) Lodo Alfano
 - C) Legge Mammi
 - D) Legge Merlin
 - E) Scudo fiscale
- 74. Il 5 gennaio 2009 il premier russo Vladimir Putin ordina di ridurre di 65,3 milioni di metri cubi le forniture di gas destinate all'Europa. Tale decisione è conseguenza di un contenzioso tra Russia e:**
- A) Ucraina
 - B) Romania
 - C) Varsavia
 - D) Polonia
 - E) Bielorussia
- 75. A chi è stato conferito il Premio Nobel per la pace nel 2009?**
- A) Al Gore
 - B) Benazir Bhutto
 - C) Barak Obama
 - D) Hosni Mubarak
 - E) Kofi Annan

***** FINE DELLE DOMANDE *****